

# PH 4½-4 Glas Pendelleuchte

Design: Poul Henningsen

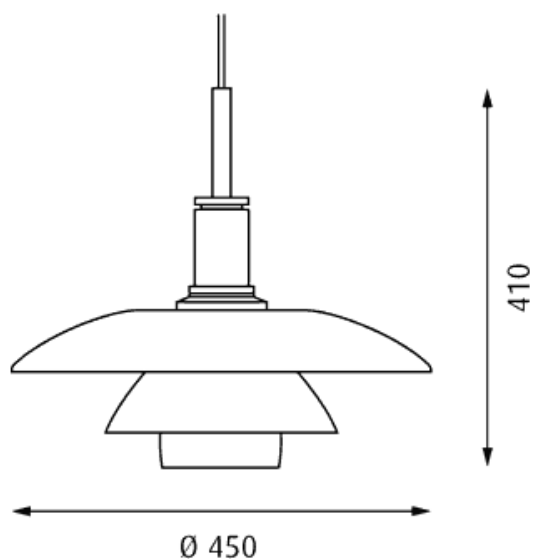

## A u s f ü h r u n g e n

Die PH 4½-4 Pendelleuchte mit Glasschirmen spendet ein weiches Licht. Es wird, wie bei allen Leuchten der PH 4½-Familie, von mehreren Schirmen reflektiert und blendfrei in den Raum abgestrahlt. Die Form der Schirme baut auf einer logarithmischen Spirale auf, in deren Brennpunkt das Leuchtmittel platziert ist.

**Oberfläche**  
Opalglas, weiß. Hochglanzverchromt.

**Material**  
Schirme: mundgeblasenes Opalglas, weiß.  
Aufhängung: gezogenes Aluminium, extrudiert, hochglanzverchromt. Abblendring: Lila, gezogenes Aluminium.

**Montage**  
Aufhängung: Zuleitung. Baldachin: vorhanden.  
Zuleitungslänge: 3m. Zuleitung: 3x0,75mm².

**Gewicht**  
Max. 3,5kg.

**Schutz**  
Schutzart IP20. Schutzklasse I. F-Zeichen: Ja.

- 1 | Produkt Code  
PH4,5G-P
- 2 | Leuchtmittel  
1x150W A65 Matt E27
- 3 | Oberfläche  
OPALGLAS W
- 4 | Zuleitung  
TEXT/STAHLSEIL SCHW

# PH 4½-4 Glass Pendant

Design: Poul Henningsen

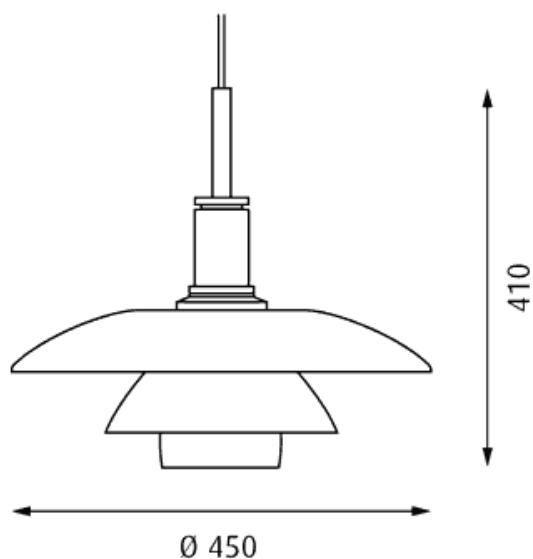

## Specification

PH 4½-4 Glass Pendant provides soft lighting. The PH 4½ family is designed on the principle of a reflecting multi-shade system, creating harmonious and glare-free lighting. The shade design is based on a logarithmic spiral, with the centre of the light source placed in the spiral's focal point.

**Finish**  
White opal glass. High lustre chrome plated.

**Material**  
Shades: Mouth-blown white opal glass.  
Anti-glare disc: Purple, spun aluminium.  
Suspension: High lustre chrome plated, extruded aluminium.

**Mounting**  
Suspension type: Cable 3x0,75mm<sup>2</sup> & wire.  
Canopy: Yes. Cable length: 3m.

**Weight**  
Max. 3.5kg.

**Class**  
Ingress protection IP20. Electric shock protection I w. ground. F-mark: Yes.

- 1 | Product code  
PH4.5G-P
- 2 | Light source  
1x150W A65 Frosted E27
- 3 | Finish  
WHT OPAL GLASS
- 4 | Cable type  
BLK TEX/WIRE

# PH 4½-4 Verre Suspension

Design: Poul Henningsen

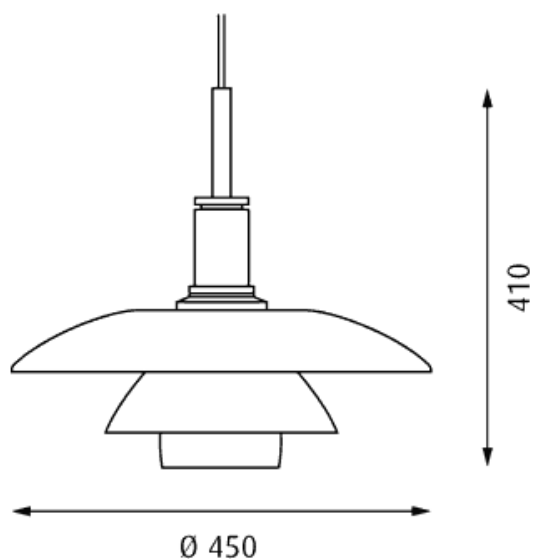

## Spécification

La conception de la suspension PH 4½-4 Verre repose sur le principe d'un ensemble abat-jour réfléchissant, basé sur une spirale logarithmique, où le point focal de la source lumineuse se situe au centre de la spirale. Les trois couches de verre opalisé soufflé, poli à l'extérieur et sablé à l'intérieur, émettent une lumière douce et diffuse.

### Finition

Verre opalisé blanc. Chromé, finition haute brillance.

### Matériaux

Abat-jour: Verre opalisé blanc, soufflé. Diffuseur: Aluminium étiré lilas. Corps: Aluminium extrudé chromé, finition haute brillance.

### Montage

Support: Câble 3x0,75mm<sup>2</sup>. Longueur de câble: 3m. Cache-piton: Oui.

### Poids

Maxi 3,5kg.

### Classe

Indice de protection IP20. Classe électrique I. Marque F: Oui.

- 1 | Code produit  
PH4.5G-P
- 2 | Source lumineuse  
1x150W A65 Dépoli E27
- 3 | Finition  
VERRE OPAL BLANC
- 4 | Câble  
TEXTILE NOIR & FIL

# PH 4½-4 Glass Sospensione

Progetto: Poul Henningsen

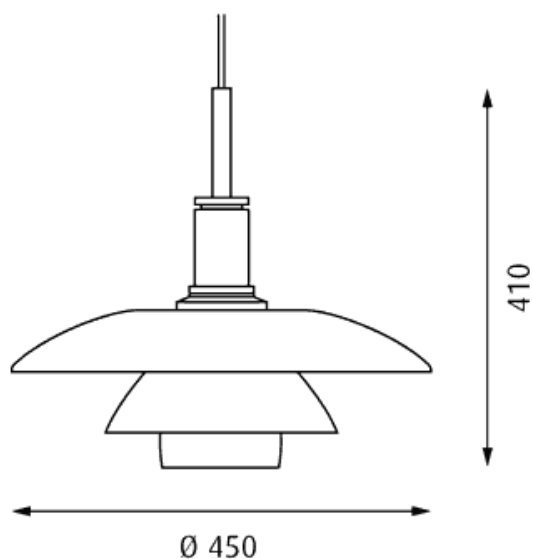

## Specifica

- 1 | Codice prodotto  
PH4.5G-P
- 2 | Sorgente di illuminazione  
1x150W A65 Sat. E27
- 3 | Finitura  
VETRO OPALE BIANCO
- 4 | Tipo cavo  
NERO TESS./FILO

PH 4½-4 vetro a sospensione fornisce illuminazione soffusa. PH 4½ famiglia è stata progettata sul principio di sistema riflettente a multi-tonalità, che crea illuminazione antideflagrante e armoniosa. Il progetto di tonalità si basa su una spirale di logaritmo, con il centro nella sorgente di illuminazione posizionata nel punto focale della spirale.

**Terminare**  
Vetro opale bianco. Cromato lucido.

**Materiale**  
Schermi: vetro soffiato bianco opale. Disco antiriflesso: alluminio tornito col. viola. Sospensione: alluminio, cromato lucido.

**Montaggio**  
Tipo di sospensione: cavo. 3x0,75 mm². Lunghezza cavo: 3 mt.

**Peso**  
Massimo 3,5kg.

**Classe**  
Grado di protezione IP20. Classe di isolamento I. Marchio F: Sì.